

DESCRIZIONE

Il modulo d'ingresso **M710-CZ** consente di interfacciare una zona di sensori convenzionali, con collegamento a due fili, ad un LOOP analogico. Il modulo è compatibile con le centrali analogiche **NOTIFIER**.

Il modulo controlla la zona convenzionale, trasmettendo tutte le informazioni a riguardo (stato normale, aperto/corto, o allarme), alla centrale.

L'alimentazione al modulo interfaccia ed ai sensori della zona convenzionale può provenire direttamente dal loop di comunicazione oppure da un alimentatore esterno.

Nel caso in cui non si utilizzino alimentatori esterni, è importante considerare il maggiore assorbimento dal Loop di comunicazione.

Occorrerà quindi consultare il manuale d'installazione della centrale per verificare i parametri.

Quando l'alimentazione della zona convenzionale deriva da un alimentatore esterno, il Loop di comunicazione analogico, tramite il modulo **M710-CZ**, rimane isolato sia dalla zona convenzionale che dall'alimentatore.

L'alimentatore esterno della zona deve essere provvisto di batteria tampone se specificato dalle norme vigenti. **NOTIFIER**, raccomanda inoltre, l'utilizzo d'alimentatori con segnalazione di guasto collegamento a terra.

Anche i sensori convenzionali possono essere resettati tramite comando dalla centrale (se alimentati da Loop). Col modulo è inoltre presente un condensatore di fine linea per il loop convenzionale.

N.B: questo modulo non è adatto per installazioni a sicurezza intrinseca.

INDIRIZZAMENTO

L'indirizzo del modulo è selezionabile tramite due selettori rotativi a decade presenti sul modulo. I selettori sono presenti sul fronte o sul lato del modulo. Può essere usato un cacciavite per spostare i selettori rotativi e selezionare l'indirizzo desiderato sul fronte o sul lato del modulo.

ISOLATORE DI CORTOCIRCUITO

Tutti i moduli della **serie 700** sono provvisti di un dispositivo di monitoraggio per eventuali cortocircuiti sul loop, se necessario l'isolatore può essere escluso.

Un singolo led tricolore indica lo stato del modulo. In condizioni normali, il led potrà essere programmato tramite un comando dalla centrale e si accenderà ad intermittenza di verde quando il modulo verrà interrogato. Nel caso in cui avvenga una condizione d'allarme incendio nella zona, il led passerà ad un colore rosso fisso. Se viene rilevata una condizione di guasto nella zona oppure se l'alimentazione è al di sotto dei 18V, oppure se viene segnalato un guasto sull'alimentatore esterno, il LED si accenderà con intermittenza e sarà di colore giallo. Quando viene rilevato un cortocircuito sulla parte del loop protetta dal modulo, il led passerà ad un giallo fisso.



SPECIFICHE ELETTRICHE LOOP ANALOGICO

Voltaggio con isolatore:	15÷3Vcc
(min. 17.5Vcc per il funzionamento del LED);	
18÷30Vcc se la zona convenzionale è alimentata dal loop.	
Voltaggio (con isolatore escluso):	15÷32Vcc
(min. 17.5Vcc per il funzionamento del LED).	
18÷30Vcc se la zona convenzionale è alimentata dal loop.	
Carico di corrente massimo 24Vcc con alimentazione esterna per la zona convenzionale (Senza comunicazioni):	288µA
Comunicazione con led abilitato:	500µA
(una comunicazione ogni 5s)	
Massima corrente in stand-by a 24Vcc, con un dispositivo di fine linea, zona convenzionale alimentata dal loop Senza comunicazione:	1.3mA
Comunicazione con led abilitato:	1.5mA
Corrente Led (led max a 24 Vcc):	2.2mA
(con un comando dalla centrale)	
Corrente Led (led max a 24 Vcc):	8.8mA
(in modalità isolamento)	

ZONA CONVENZIONALE

Alimentazione:	8÷32Vcc
(dal loop o da una alimentazione esterna).	
Massimo carico di corrente in stand-by:	3mA
Massimo carico di zona: per rivelatore:	15mA
(limitato internamente)	
Condensatore di fine linea (Non polarizzato):	47µF

CARATTERISTICHE TECNICHE

Temperatura di funzionamento:	-20°C/60°C
Umidità (umidità relativa):	5%-95%
Dimensioni modulo:	93mm(A)x93mm(L) x23mm(P)
Dimensione box di montaggio:	133mm(A)x138(L)x40mm(P)
Peso del modulo:	110g
Peso (modulo e M200E-SMB):	252g
Grado di protezione (montato con M200E-SMB):	IP50
Massima misura del cavo:	2.5mm

INSTALLAZIONE

Per l'installazione a parete del modulo è sufficiente fissare la scatola, alloggiare il modulo nelle predisposizioni, mettere il coperchio esterno e serrare le 2 viti esterne in dotazione.

FIGURA 1



Spingere il modulo nell'apposita staffa adattatore fino allo scatto, mentre la parte superiore dell'adattatore sul binario DIN e ruotare verso il basso per fissarlo. Per rimuovere il modulo sollevarlo verso l'alto, quindi ruotarlo verso l'alto sganciandolo dal binario.



FIGURA 2 Selettori decimali rotativi



CONNESSIONE

Il modulo **M710-CZ** può essere connesso sia ad una zona convenzionale e ad una alimentazione esterna, oppure direttamente ad una zona loop che sia supportata da sufficiente alimentazione quando usa un alimentazione esterna. Se la zona convenzionale viene alimentata dal loop analogico, è necessario connettere la linea di comunicazione sul morsetto d'alimentazione in aggiunta sull'ingresso del loop. Nota, se si verifica un corto circuito sulla linea di comunicazione oppure sulla linea d'alimentazione della zona convenzionale, sarà riportato un guasto di perdita d'alimentazione sulla centrale, attraverso i cavi non isolati del loop.

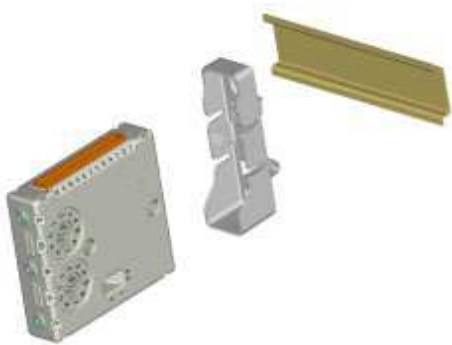
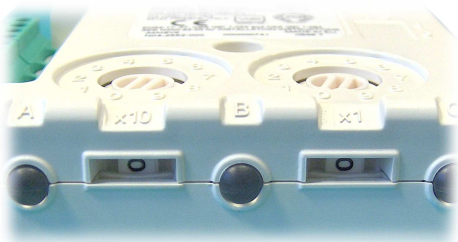
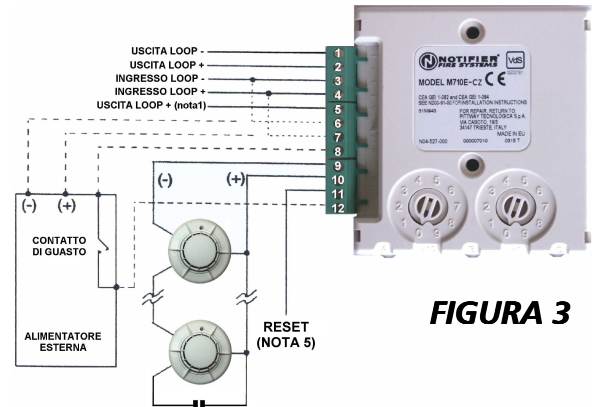

47 μ F Non polarizzato.
Fornito col modulo

FIGURA 3

NOTE

- Se si vuole escludere l'isolatore si deve collegare l'uscita del positivo al morsetto 5, e non al morsetto 2. Il morsetto 5 è collegato internamente al morsetto 4.
- Se la zona convenzionale viene alimentata direttamente dal loop si deve collegare la linea in ingresso + del loop sia ai morsetti 3 e 4 che ai morsetti 6 e 7.
Se l'alimentazione viene data da un alimentatore esterno si deve collegare l'alimentatore ai morsetti 6 e 7 e l'ingresso del loop ai morsetti 3 e 4.
- Il contatto di guasto è un ingresso utilizzato per controllare il guasto di un alimentatore esterno. La segnalazione di guasto viene segnalata a seguito di un segnale negativo dell'alimentazione esterna sul morsetto di guasto. Il morsetto 12 è collegato internamente al morsetto 6.
- Il modulo **M710-CZ** può controllare la maggior parte dei rivelatori convenzionali prodotti, montati in basi standard o nelle basi con resistenza a 470ohm.
- Il morsetto d'uscita reset può essere utilizzato per controllare la funzione di reset delle zone convenzionali. L'uscita commuta a basso livello durante la fase di reset della zona.

NOTIFIER[®]
by Honeywell

Notifier Italia S.r.l.
Via Achille Grandi 22
20097 San Donato
Milanese (MI)
Italia

Tel.: +39 02 51 89 71
Fax: +39 02 51 89 730
E-Mail: notifier.milano@notifier.it
www.notifier.it